

Bewerb 1, A Trail

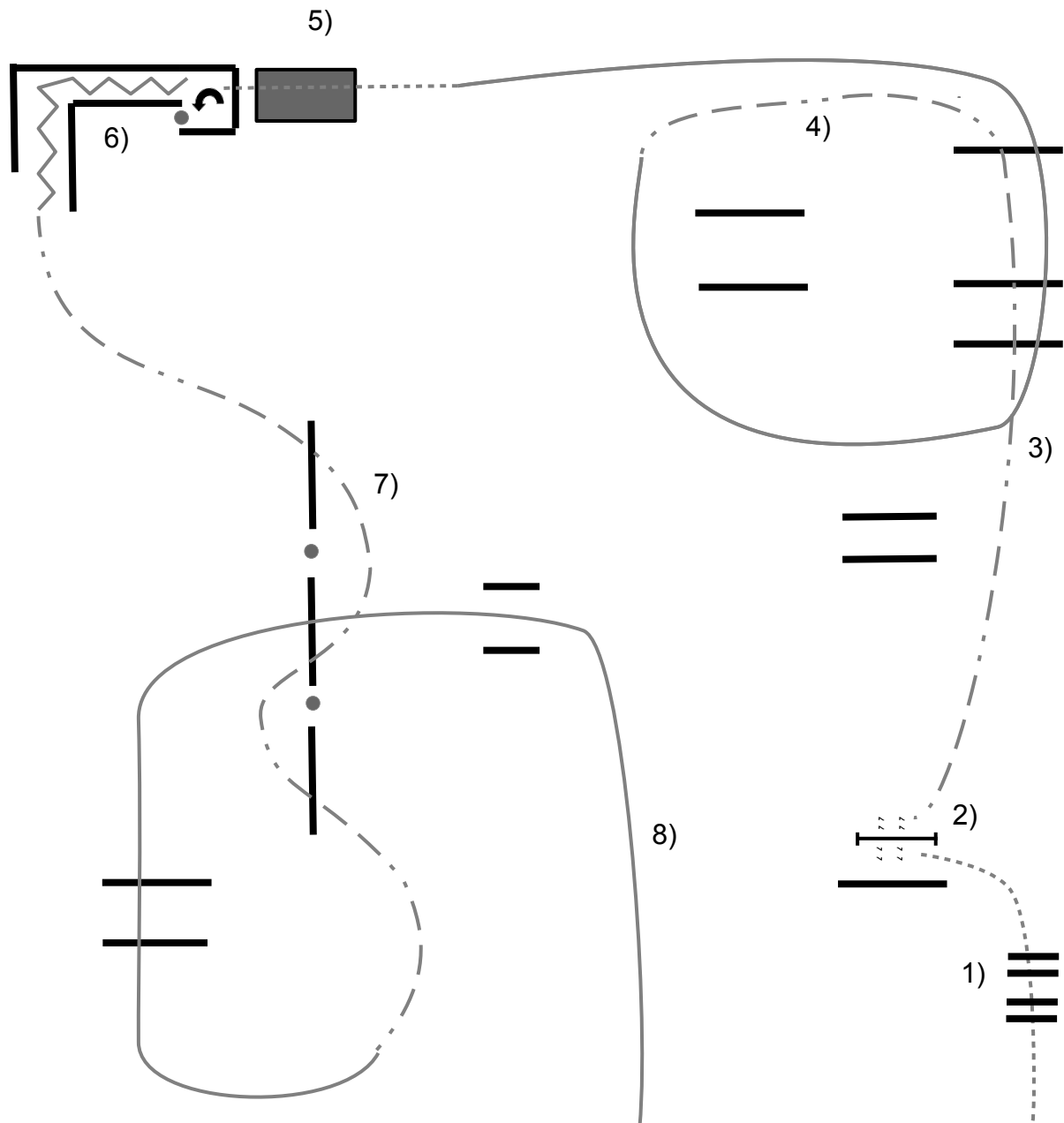

- 1) Schritt über die Stangen
- 2) Tor rechte Hand
- 3) Trab über Stangen
- 4) Linksgalopp über Stangen
- 5) zum Schritt durchparieren oder Anhalten, Schritt über die Brücke
- 6) 1 1/2 Drehung links, Rückwärts durchs L
- 7) Trabserpentin
- 8) Rechtsgalopp über Stangen, Stopp

Bewerb 2, R Trail Trophy Go 1

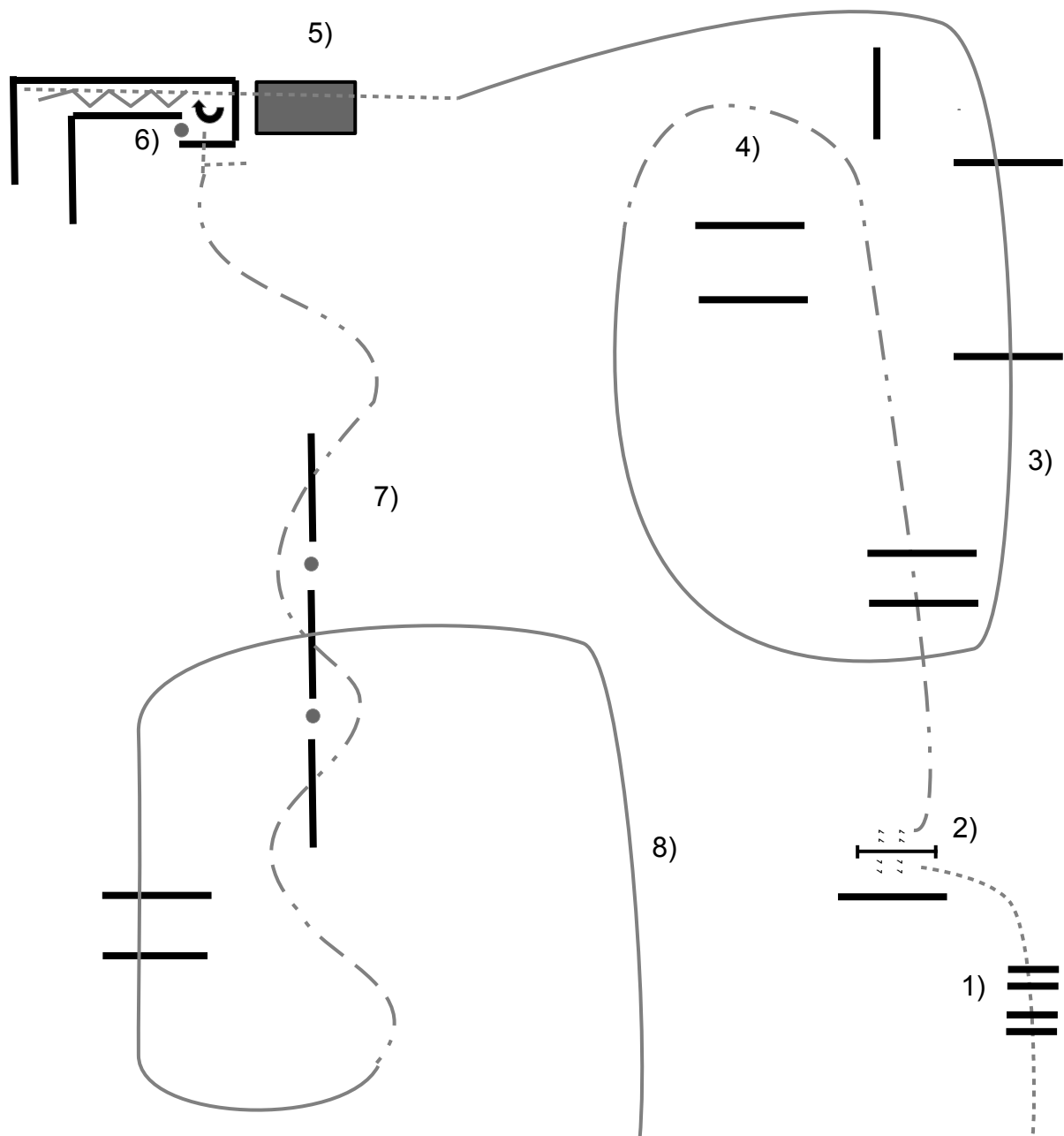

- 1) Schritt über die Stangen
- 2) Tor rechte Hand
- 3) Trab über Stangen
- 4) Linksgalopp über Stangen
- 5) zum Schritt durchparieren oder Anhalten, Schritt über die Brücke in die Gasse
- 6) Rückwärts durch die Gasse, $\frac{3}{4}$ Drehung rechts
- 7) im Schritt aus der Box, Trabserpentin
- 8) Rechtsgalopp über Stangen, Stopp

Bewerb 3, O Trail

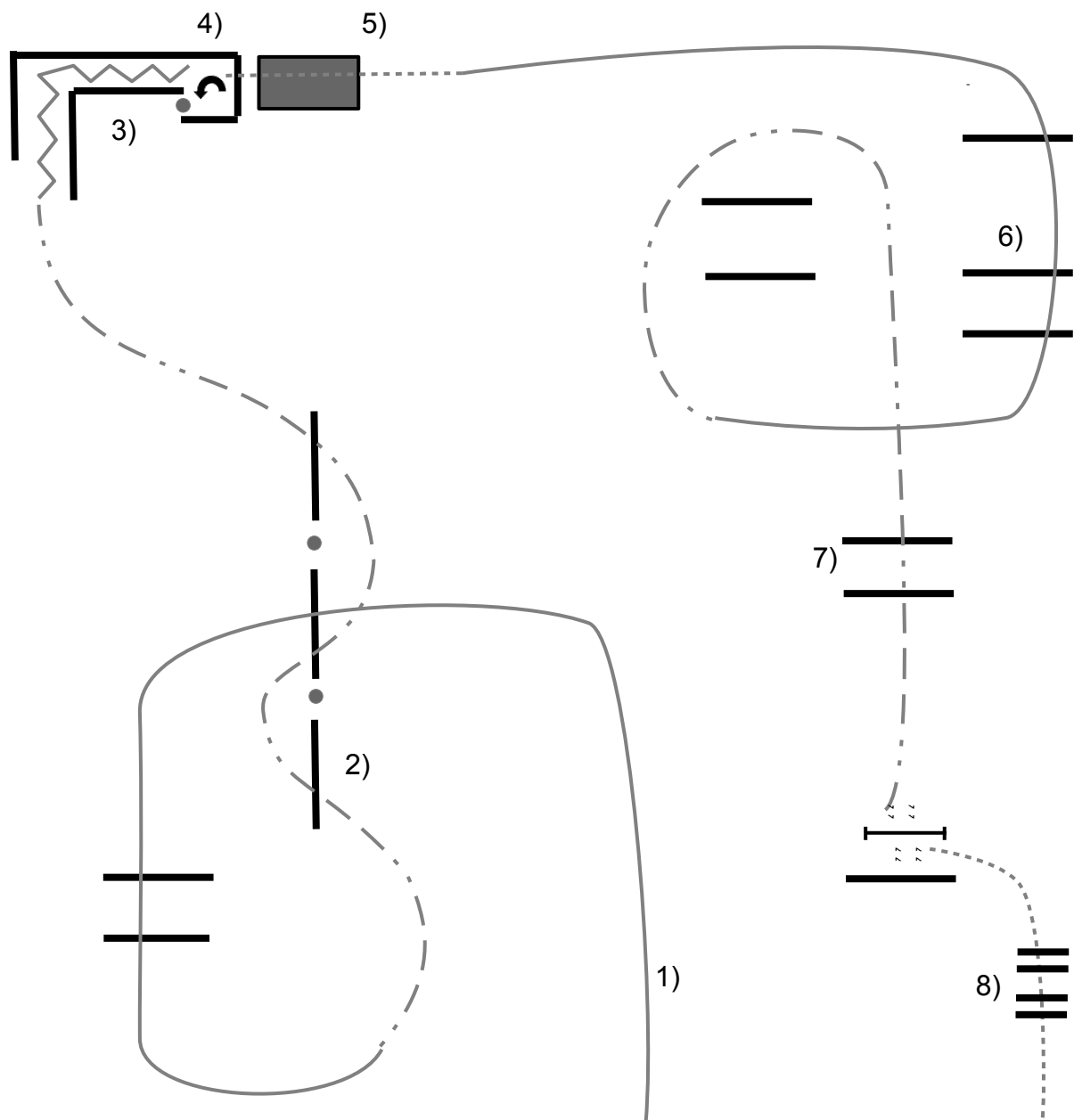

- 1) Linksgalopp über Stangen
- 2) Trabserpentin zur Gasse
- 3) Rückwärts durch die Gasse
- 4) Drehung 1 ½ Drehungen nach links
- 5) Brücke
- 6) Rechtsgalopp über die Stangen
- 7) Trab zum Tor, Tor linke Hand
- 8) Schritt über die Stangen

Bewerb 4, O Trail Trophy Go 1

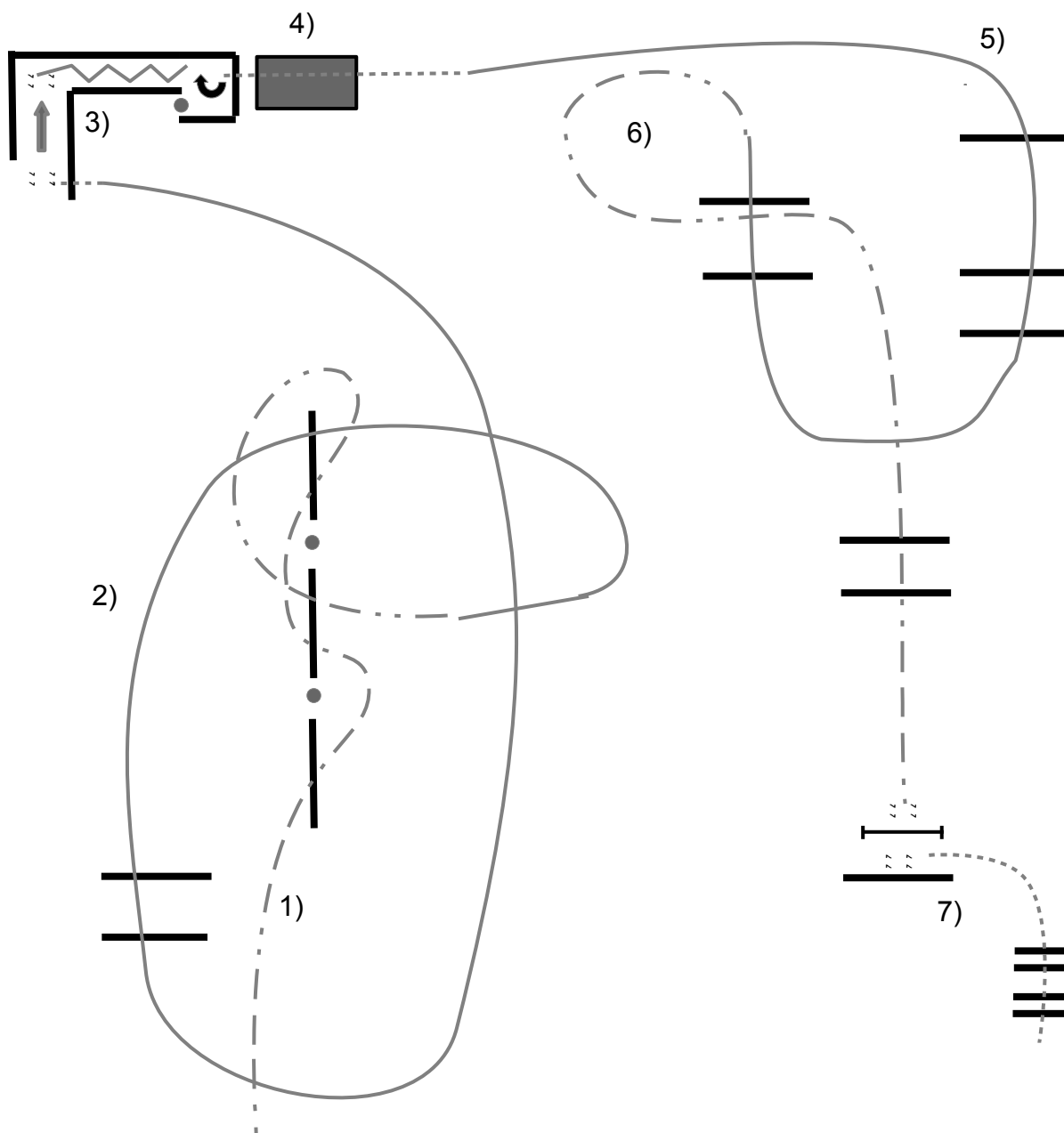

- 1) Trabserpentin
- 2) Linksgalopp über Stangen
- 3) zum Schritt durchparieren oder Anhalten, Schritt über die Stange in die Gasse, seitwärts durch die Gasse, Rückwärts durch die Gasse
- 4) 1 ½ Drehung rechts, im Schritt über die Brücke und Stangen
- 5) Rechtsgalopp über Stangen
- 6) Trab über Stangen zum Tor
- 7) Tor linke Hand, Schritt über die Stangen

Bewerb 5, R HMS

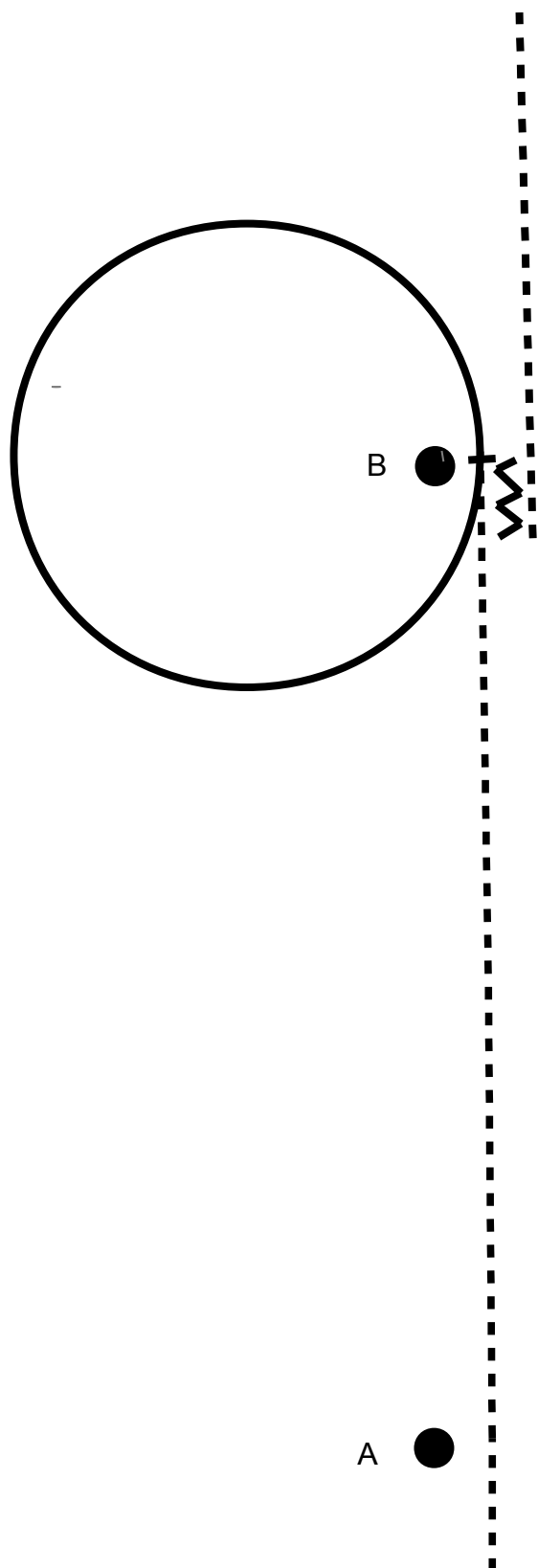

Schritt zu A
Verstärkter Trab auf halben Weg nach B,
dann Trab nach B
Zirkel im Linksgalopp bis B,
Eine Pferdelänge rückwärtsrichten
Im Schritt geradeaus zur Aufstellung

Bewerb 6, A HMS

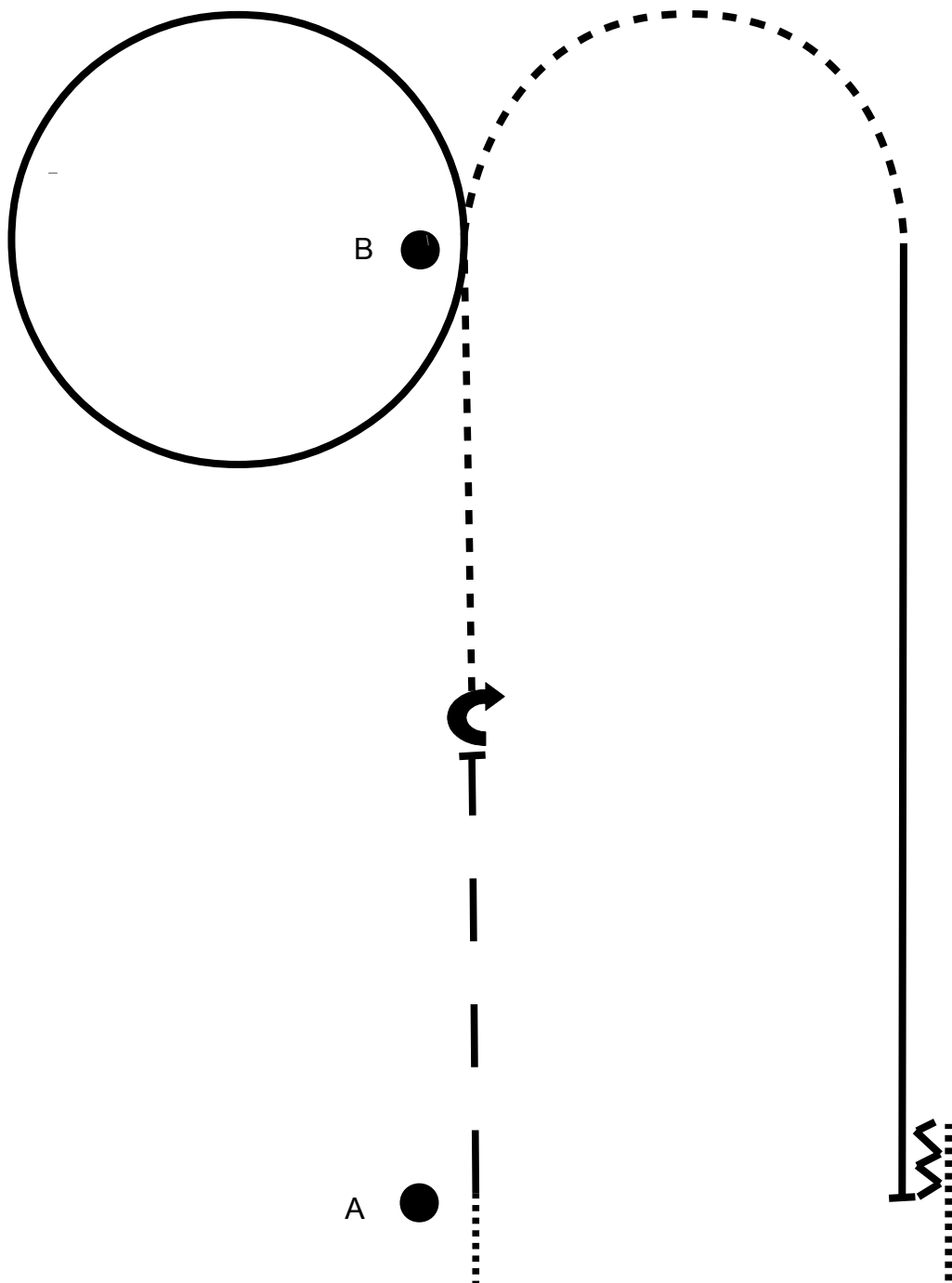

Schritt zu A

Verstärkter Trab auf halben Weg nach B,

Stop, 360° Hinterhandwendung nach rechts

Trab nach B, Zirkel im Linksgalopp zu B

Stop und FüÙe aus den Steigbügeln nehmen,

Halber Zirkel im Trab

ab B Rechtsgalopp bis auf Höhe A

Stop, 1Pferdelänge rückwärts richten

Bügel aufnehmen im Schritt zur Aufstellung

RANCH RIDING - PATTERN I

LEGEND

.....	Walk
....	Extended Walk
- - -	Trot
- - - -	Extended Trot
— — —	Lope
— — — —	Extended Lope
////	Back
//	Lead Change

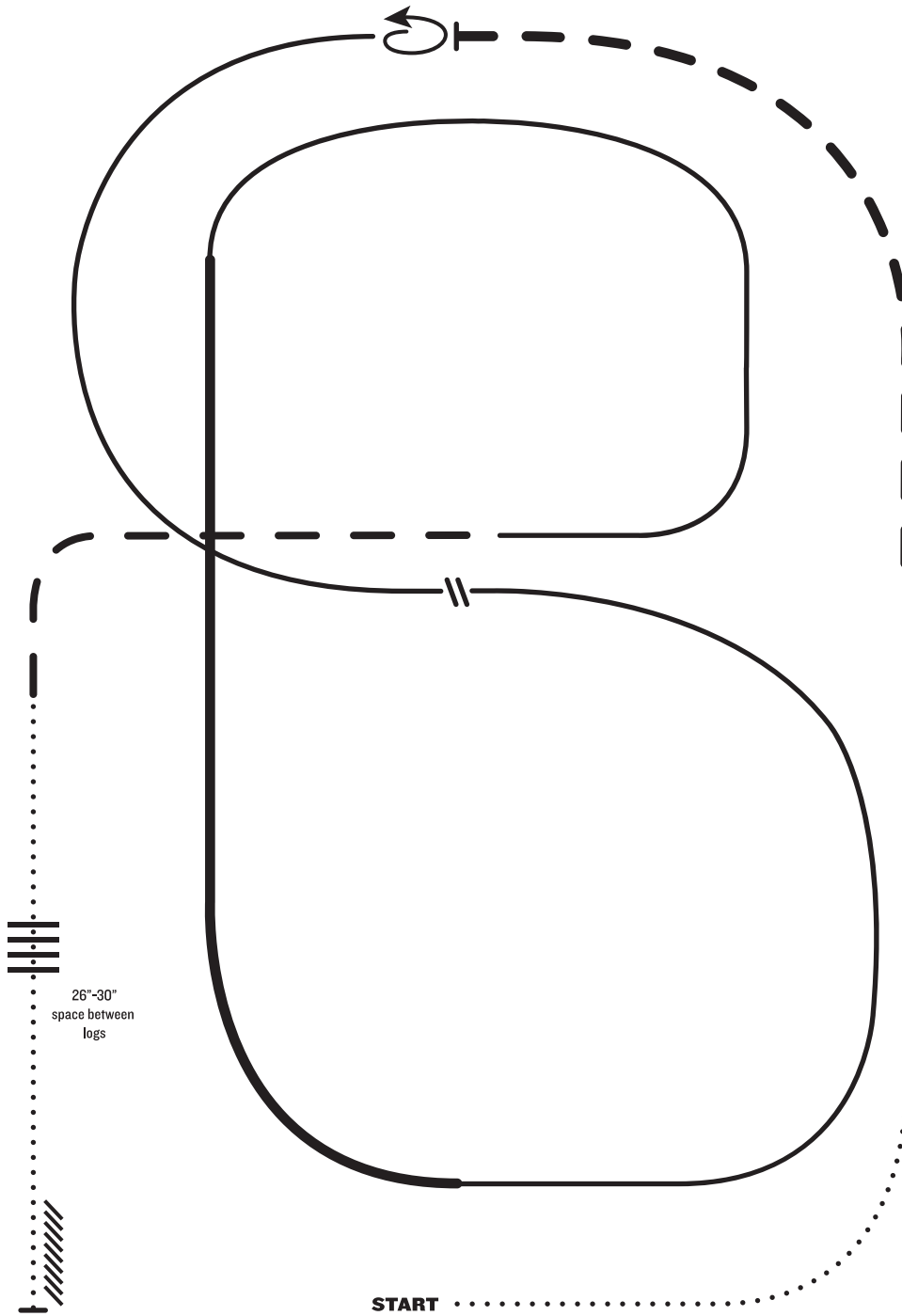

1. Walk
2. Trot
3. Extend the trot, at the top of the arena, stop
4. 360° turn left
5. Left lead 1/2 circle, lope to the center
6. Change leads (simple or flying)
7. Right lead 1/2 circle
8. Extended lope up the long side of the arena (right lead)
9. Collect back to a lope around the top of the arena and back to center
10. Break down to an extended trot
11. Walk over logs
12. Stop and back

Note: The drawn description of this pattern is only intended for the general depiction of the pattern. Exhibitors should utilize the arena space to best exhibit their horses.

RANCH RIDING - PATTERN 4

LEGEND

.....	Walk
....	Extended Walk
- - -	Trot
- - - -	Extended Trot
— — —	Lope
— — — —	Extended Lope
////	Back
//	Lead Change

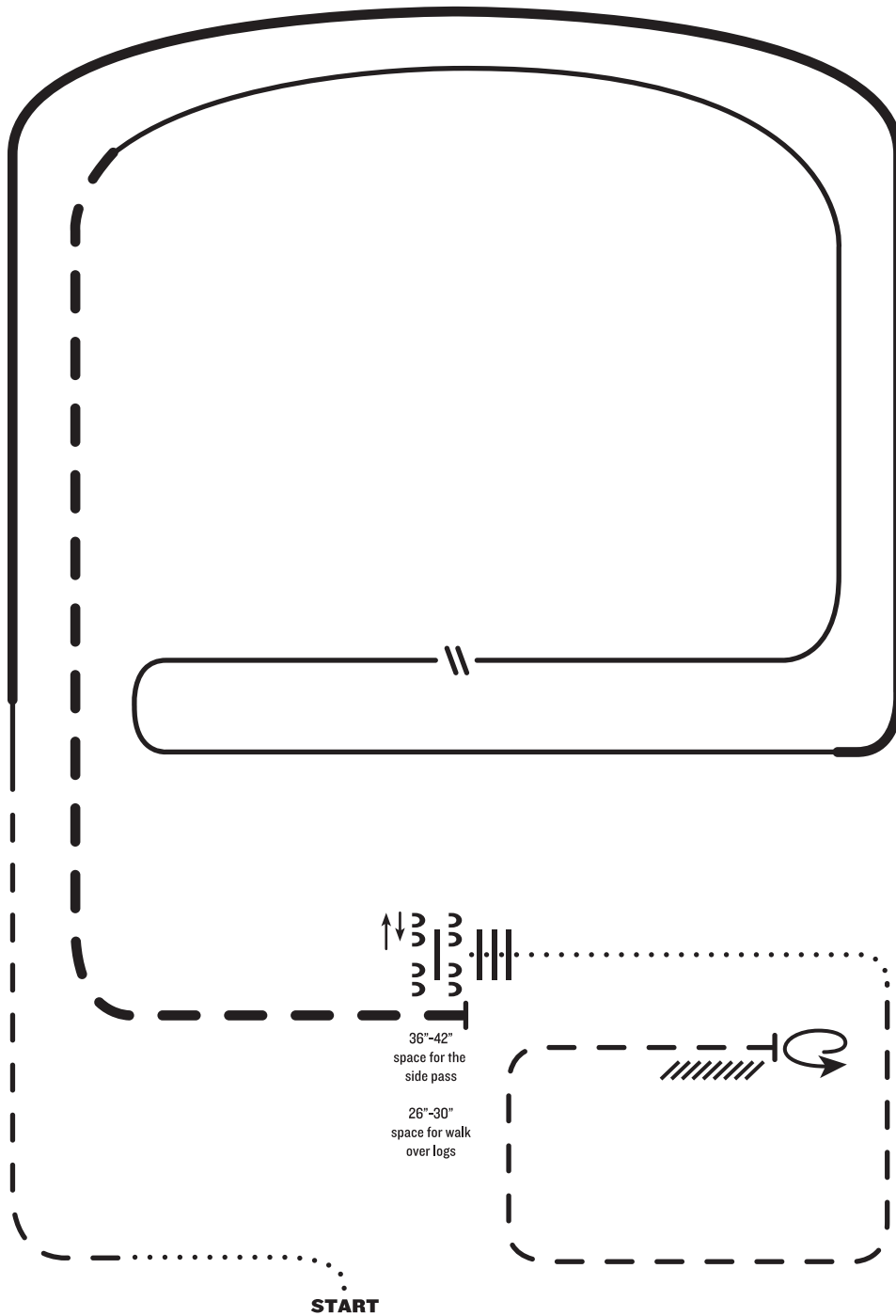

1. Walk
2. Trot
3. Extended lope right lead
4. Lope right lead
5. Change leads (simple or flying)
6. Lope left lead
7. Extended trot
8. Stop, side pass left, side pass right, 1/2 way
9. Walk over logs
10. Walk
11. Trot square
12. Stop, 360° turn left, and back

Note: The drawn description of this pattern is only intended for the general depiction of the pattern. Exhibitors should utilize the arena space to best exhibit their horses.

Pattern L6

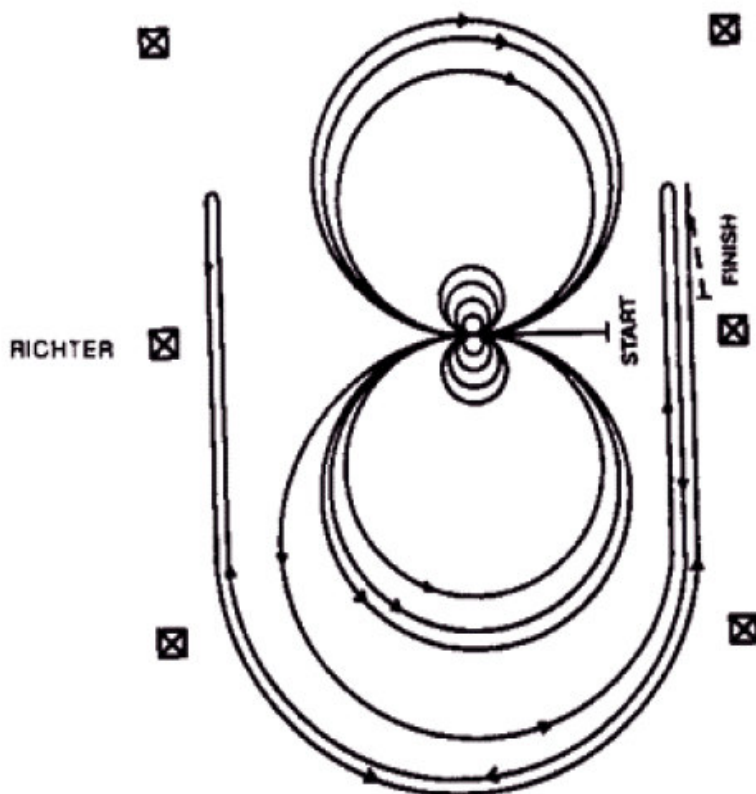

1. Im Schritt zum Center mit Blick Richtung linke Bande.
4 Spins rechts.
2. 4 Spins links. Verharren.
3. Start im Linksgalopp, 3 Zirkel links: die ersten zwei Zirkel groß und schnell; den dritten Zirkel klein und langsam. Fliegender oder einfacher Galoppwechsel.
4. 3 Zirkel rechts; die ersten zwei Zirkel groß und schnell; den dritten Zirkel klein und langsam. Fliegender oder einfacher Galoppwechsel.
5. Großer, schneller Zirkel nach links, nicht schließen, sondern Run an der langen Seite über Mittelmarker hinaus, mindestens 6 Meter von Bande entfernt Stopp, dann Rollback rechts. Kein Verharren.
6. Die Bahn umrunden und an der nächsten langen Seite nach dem Mittelmarker mindestens 6 Meter von der Bande entfernt Stopp, dann Rollback nach links; kein Verharren.
7. Die Bahn umrunden und an der nächsten langen Seite nach dem Mittelmarker und mindestens 6 Meter von der Bande entfernt Stopp. Mindestens 3 Meter Rückwärtsrichten. Verharren, um das Ende der Aufgabe anzuzeigen.

Zum Richter und Zaumzeug abnehmen.

Reiningklasse S Pattern FEI 8 / NRHA 8 / AQHA 8

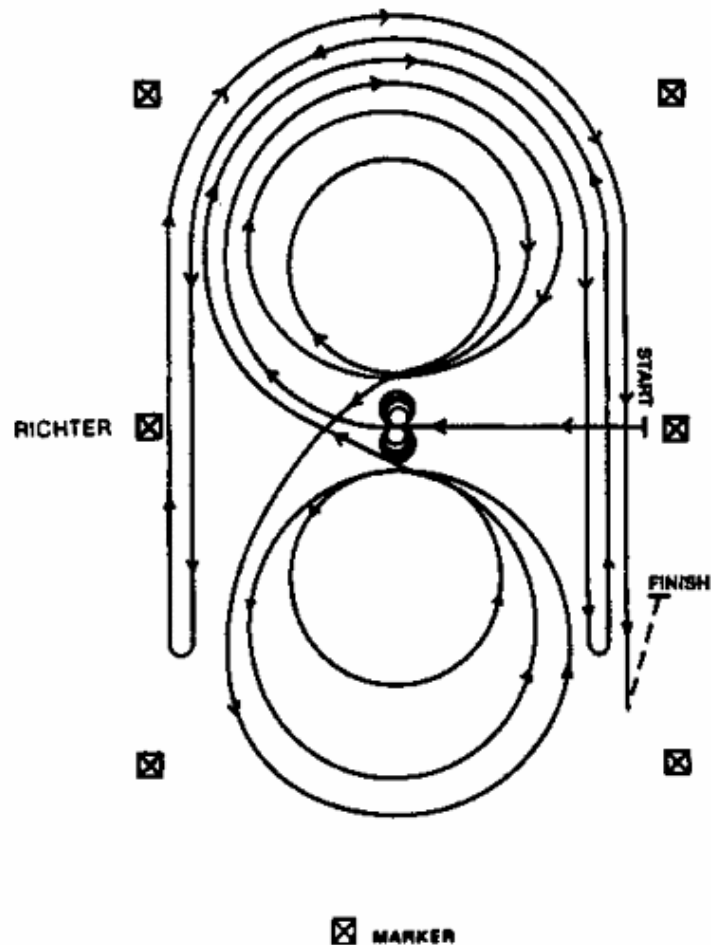

Pferde gehen im Schritt oder Trab in die Mitte der Arena. Pferde müssen vor dem Startpunkt Schritt gehen oder halten. Beginnend in der Mitte der Arena mit dem Blick auf die linke Wand oder Absperrung.

1. Start im Center mit Blick auf die linke Bande, 4 Spins nach links. **Verharren.**
2. 4 Spins nach rechts, Verharren.
3. Start im Rechtsgalopp, drei Zirkel rechts, der 1. groß und schnell, der 2. klein und langsam, der 3. groß und schnell, fliegender Wechsel im Center.
4. 3 Zirkel links, der 1. groß und schnell, der 2. klein und langsam, der 3. groß und schnell, fliegender Wechsel im Center.
5. 1 großer schneller Zirkel nach rechts, nicht schließen sondern an der langen Seite Run über den Mittelmarker hinaus, Rollback links mindestens 6 m von der Bande, kein Verharren.
6. Die Bahn umrunden, Run zu der gegenüberliegenden Seite über den Mittelmarker hinaus, Rollback rechts mindestens 6 m von der Bande, kein Verharren.
7. Die Bahn umrunden, Run an der gegenüberliegenden Seite über den Mittelmarker hinaus, Sliding Stopp mindestens 6 m von der Bande, Rückwärtsrichten mindestens 3 m oder bis zur Mitte, Verharren um das Ende anzuzeigen.

Zum Richter, absteigen und Zaumzeug abnehmen.

Bewerb 19 R Trail Trophy Go 2

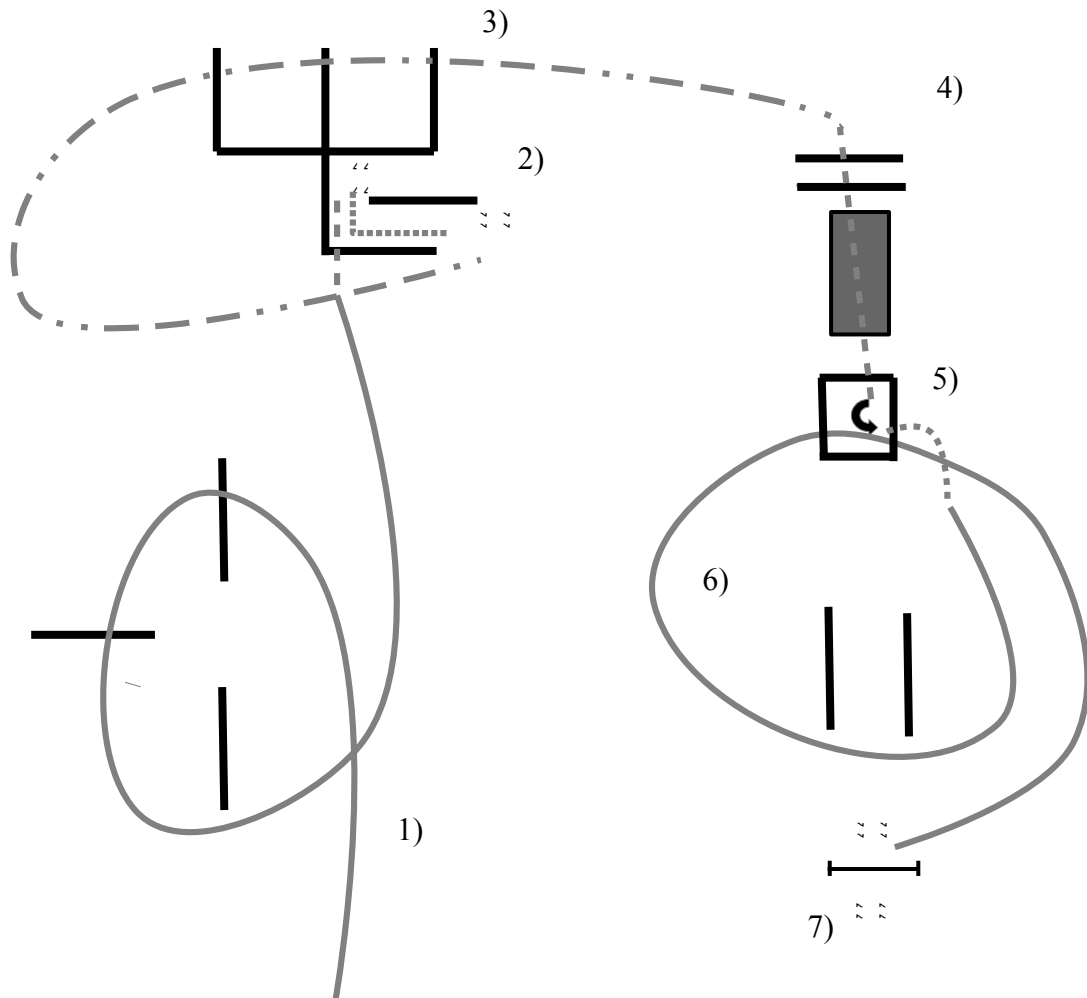

- 1) Linksgalopp über Stangen
- 2) im Schritt in die Gasse, Rückwärt L
- 3) Trab über Stangen
- 4) im Schritt über die Brücke in die Box
- 5) 1 1/4 Drehung links, im Schritt aus der Box
- 6) Rechtsgalopp über Stangen
- 7) Tor linke Hand

Bewerb 22 O Trail Finale LM

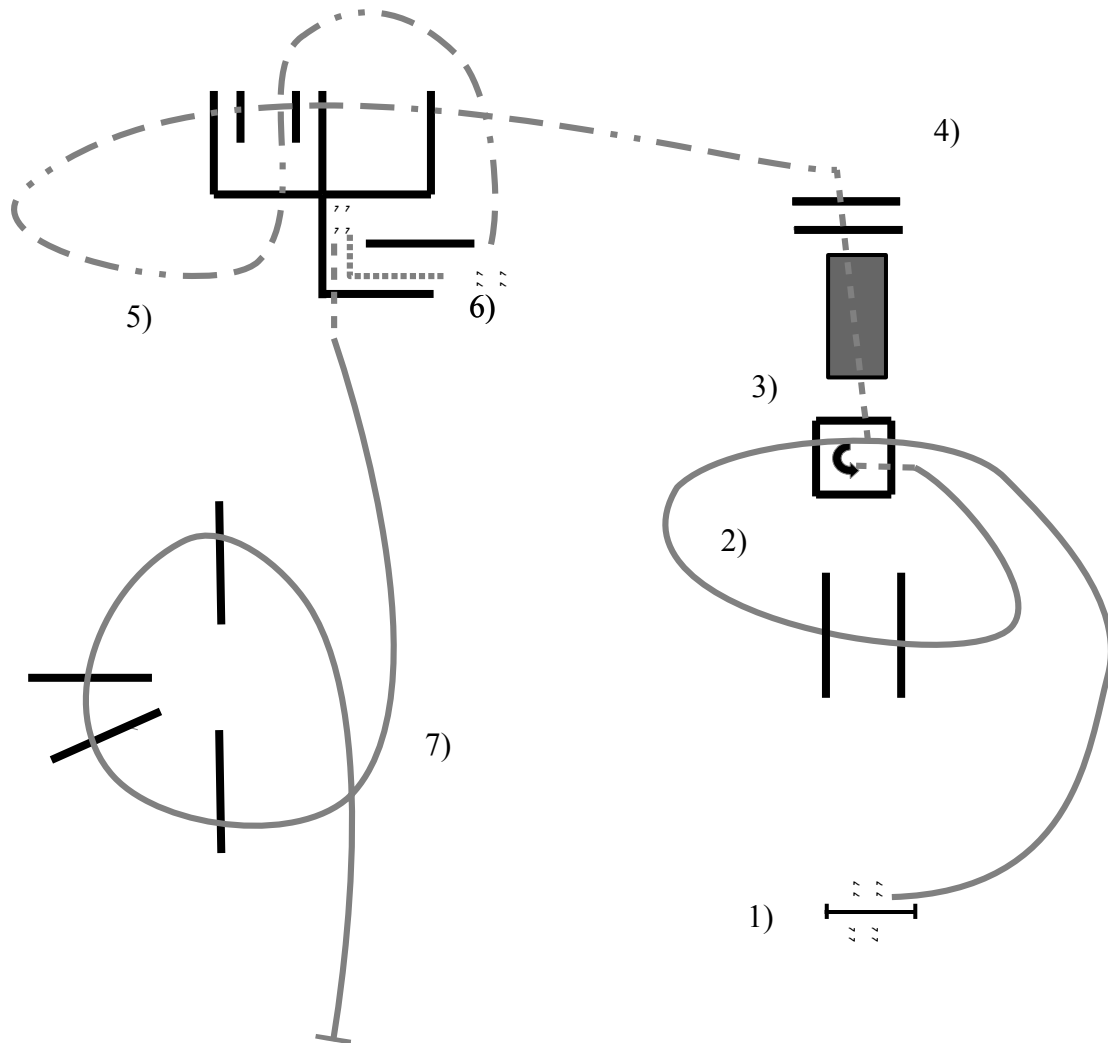

- 1) Tor rechte Hand
- 2) Linksgalopp über Stangen
- 3) Schritt in die Box, 1 1/4 Drehung links
- 4) im Schritt über die Brücke und Stangen
- 5) Trab über die Stangen
- 6) Rückwärts in die Gasse, im Schritt aus der Gasse
- 7) Rechtsgalopp über Stangen, Stopp

Bewerb 20 O Trail
Bewerb 21 A Trail

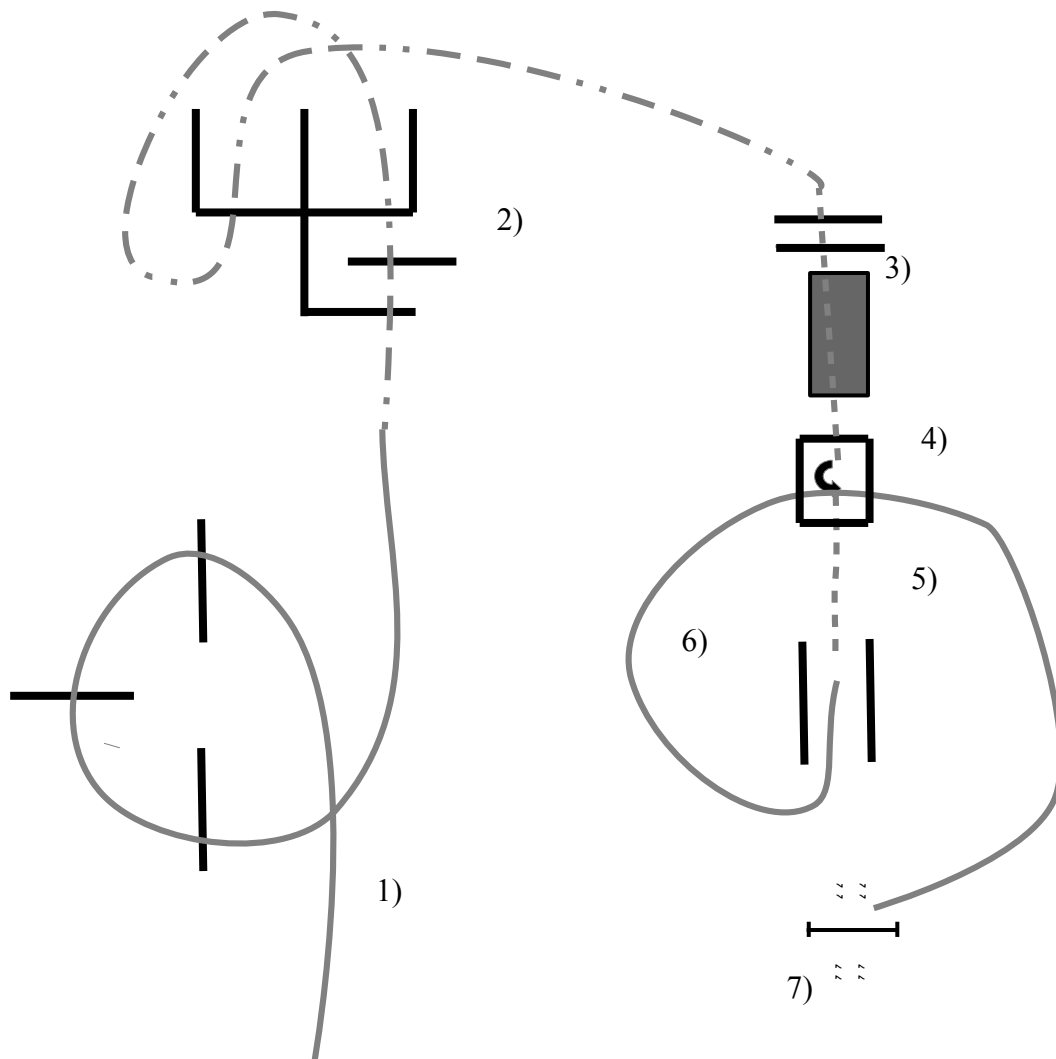

- 1) Linksgalopp über Stangen
- 2) Trab über Stangen
- 3) Schritt über die Brücke in die Box
- 4) 1 Drehung nach rechts
- 5) Schritt aus der Box
- 6) Rechtsgalopp über Stangen
- 7) Tor linke Hand

Reiningklasse S Pattern FEI 6 / NRHA 6 / AQHA 6

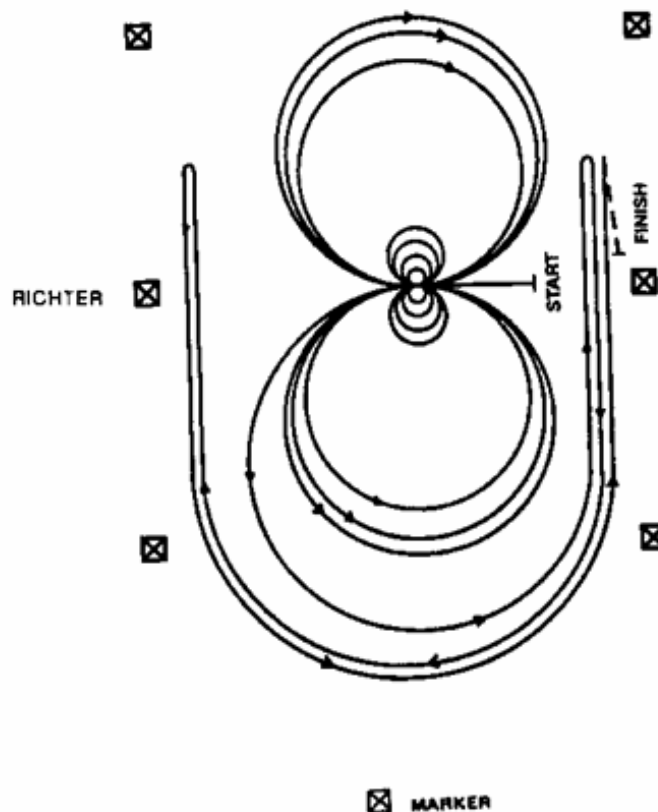

Pferde gehen im Schritt oder Trab in die Mitte der Arena. Pferde müssen vor dem Startpunkt Schritt gehen oder halten. Beginnend in der Mitte der Arena mit dem Blick auf die linke Wand oder Absperrung.

1. Im Schritt zum Center und 4 Spins rechts, **Verharren**.
2. 4 Spins links, Verharren.
3. Start im Linksgalopp, 2 große, schnelle Zirkel nach links, 1 kleiner, langsamer Zirkel nach links, fliegender Wechsel.
4. 2 große, schnelle Zirkel nach rechts, 1 kleiner, langsamer Zirkel nach rechts, fliegender Wechsel.
5. 1 großer, schneller Zirkel nach links, nicht schließen, sondern Run an langer Seite über Mittelmarker hinaus, dann Rollback rechts mindestens 6 m von der Bande.
6. Die Bahn umrunden, an der gegenüberliegenden Seite Run über den Mittelmarker hinaus, Rollback links mindestens 6 m von der Bande.
7. Die Bahn umrunden, an der gegenüberliegenden Seite Run über den Mittelmarker hinaus, Sliding Stopp und Rückwärtsrichten bis zur Mitte oder mindestens 3 m, Verharren um Ende anzuzeigen.

Zum Richter, absteigen und Zaumzeug abnehmen.

Pattern L8

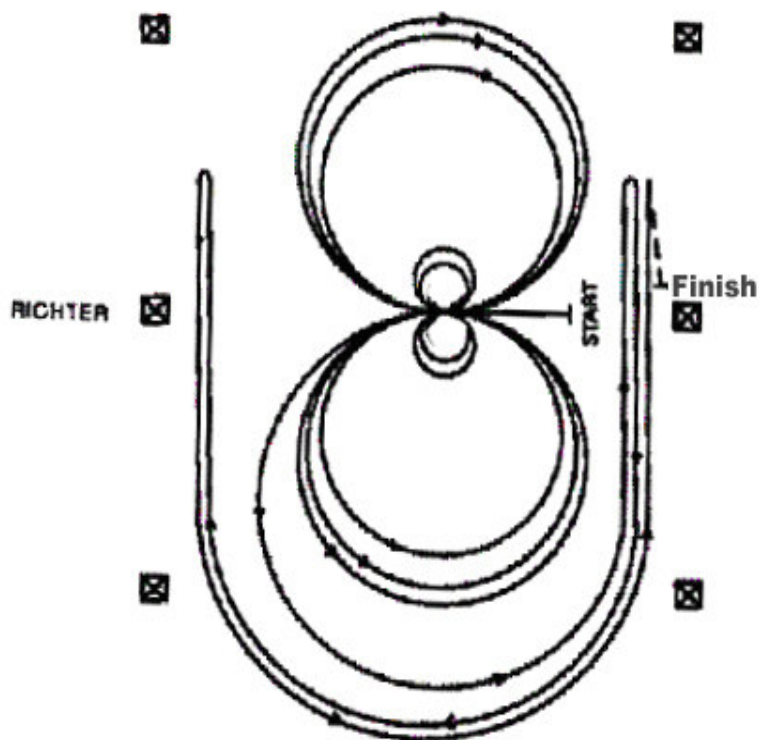

1. Im Schritt zum Center mit Blick Richtung linke Bande.
2 Spins rechts.
2. 2 Spins links. Verharren.
3. Start im Linksgalopp, 3 Zirkel links: die ersten zwei Zirkel groß und schnell; den dritten Zirkel klein und langsam. Fliegender oder einfacher Galoppwechsel.
4. 3 Zirkel rechts; die ersten zwei Zirkel groß und schnell; den dritten Zirkel klein und langsam. Fliegender oder einfacher Galoppwechsel.
5. Großer, schneller Zirkel nach links, nicht schließen, sondern Run an der langen Seite über Mittelmarker hinaus, mindestens 6 Meter von Bande entfernt Stopp, dann Rollback rechts. Kein Verharren.
6. Die Bahn umrunden und an der nächsten langen Seite nach dem Mittelmarker mindestens 6 Meter von der Bande entfernt Stopp, dann Rollback nach links; kein Verharren.
7. Die Bahn umrunden und an der nächsten langen Seite nach dem Mittelmarker und mindestens 6 Meter von der Bande entfernt Stopp. Mindestens 3 Meter Rückwärtsrichten. Verharren, um das Ende der Aufgabe anzuzeigen.

Zum Richter und Zaumzeug abnehmen.

Bewerb 31 Open Ranch Riding, Bewerb 32 Open Ranch Riding Finale LM
RANCH RIDING – PATTERN 15

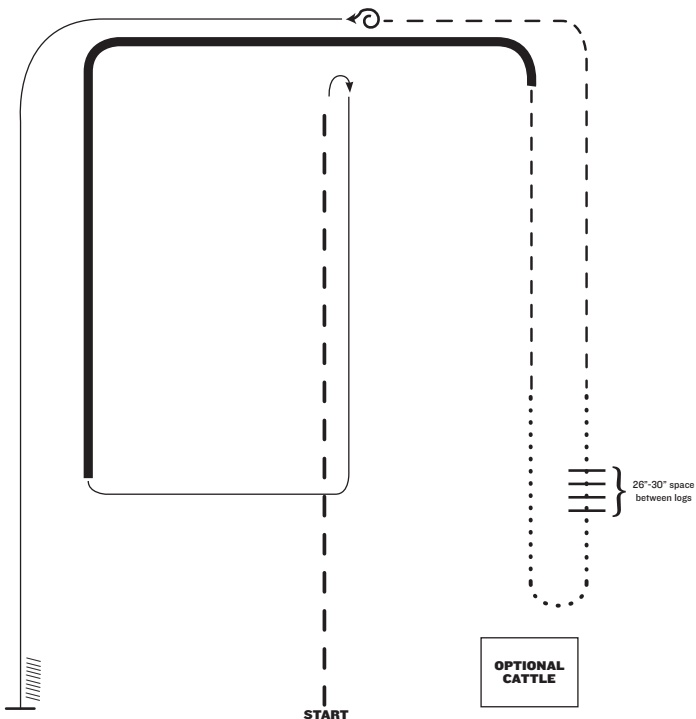

1. Extended trot
2. Stop, rollback right
3. Lope right lead
4. Extended lope (right lead)
5. Trot
6. Walk
7. Walk over logs
8. Walk
9. Trot
10. Stop, 360 left
11. Lope left lead
12. Stop and back

Note: The drawn description of this pattern is only intended for the general depiction of the pattern. Exhibitors should utilize the arena space to best exhibit their horses.

RANCH RIDING - PATTERN 8

LEGEND

.....	Walk
.....	Extended Walk
- - -	Trot
- - -	Extended Trot
— — —	Lope
— — —	Extended Lope
//////	Back
\\	Lead Change

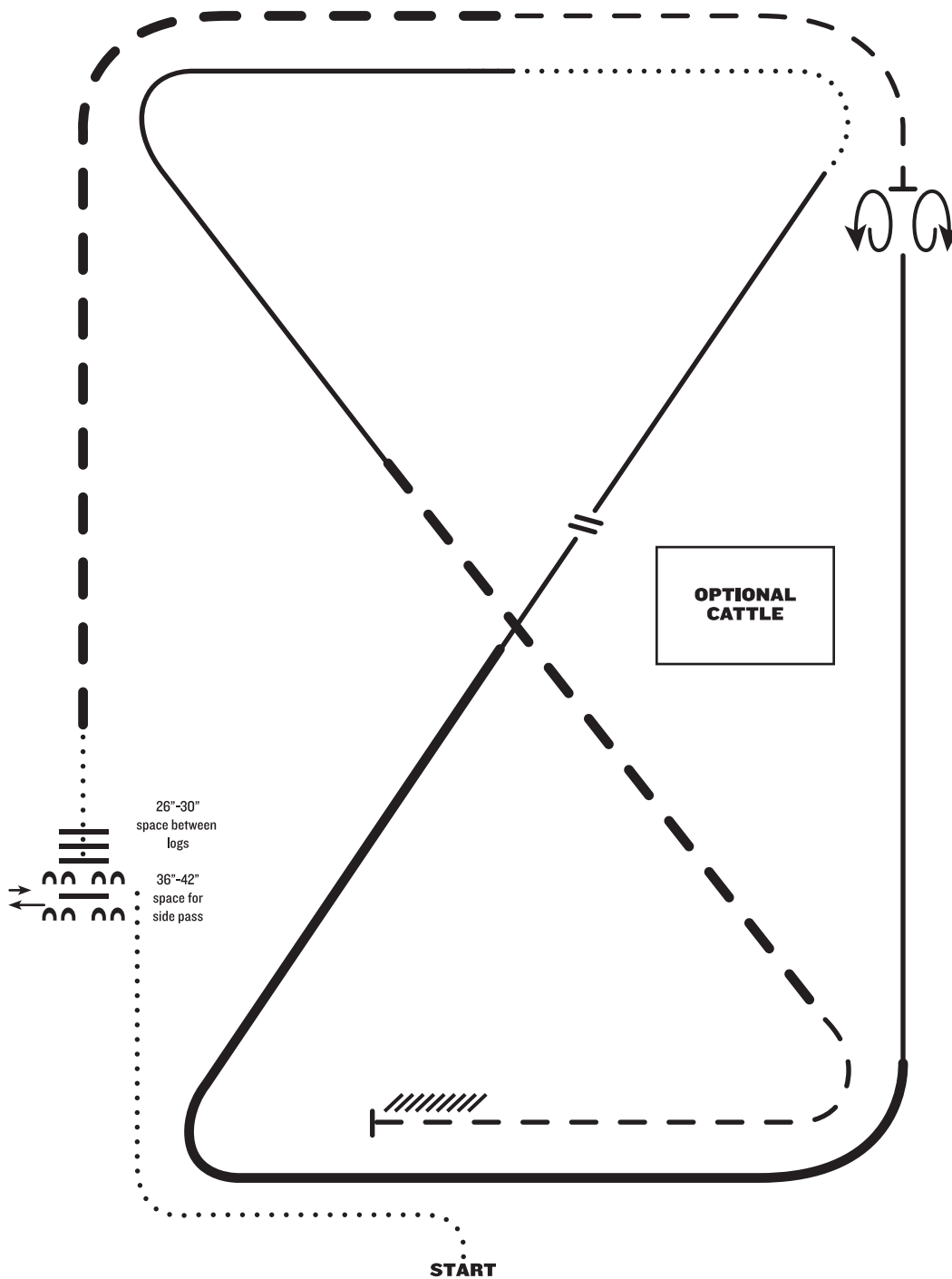

1. Walk
2. Side pass left across first log, side pass 1/2 way to right
3. Walk over logs
4. Extended trot
5. Trot
6. Stop, 360° turn each direction (either direction 1st) (L-R or R-L)
7. Lope right lead
8. Extended lope right lead
9. Collect lope, change leads (simple or flying), continue lope left lead
10. Walk
11. Lope left lead
12. Extended trot
13. Trot
14. Stop and back

Note: The drawn description of this pattern is only intended for the general depiction of the pattern. Exhibitors should utilize the arena space to best exhibit their horses.

Reiningklasse S Pattern FEI 10 / NRHA 10 / AQHA 10

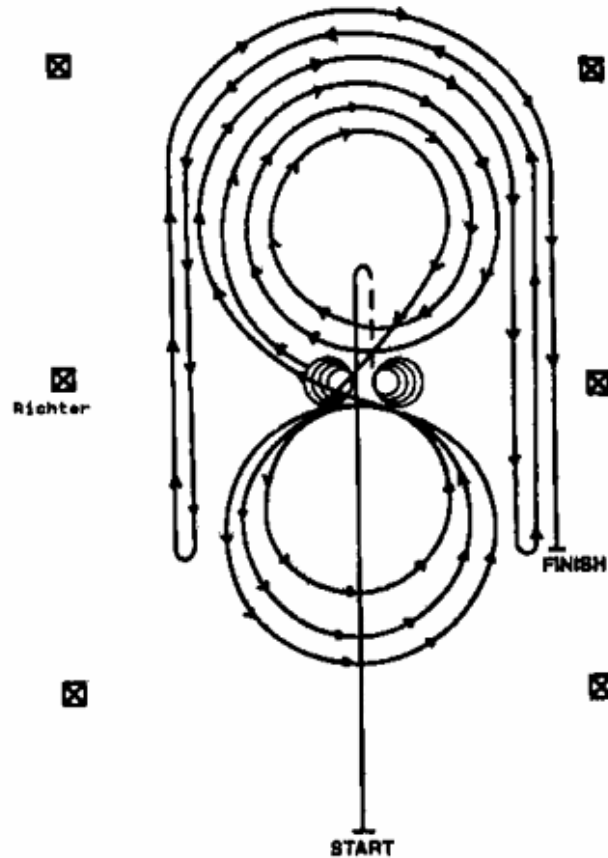

1. Schneller Galopp über den Mittelmarker hinaus, Sliding Stopp, RÜckwärtsrichten zum Center, Verharren.
2. 4 Spins nach rechts. **Verharren.**
3. 4 1/4 Spins nach links, so dass das Pferd zur linken Wand schaut, Verharren
4. Im Rechtsgalopp 3 Zirkel rechts, die ersten 2 groß und schnell, der 3. klein und langsam, Fliegender Wechsel im Center.
5. 3 Zirkel links, der 1. klein und langsam, die nächsten beiden groß und schnell. Fliegender Wechsel im Center.
6. Auf den rechten Zirkel gehen, groß und schnell, aber nicht schließen, sondern die lange Seite über den Mittelmarker hinaus galoppieren, mindestens 6 m von der Bande, Roll back links, kein Verharren.
7. Die Bahn umrunden und an der linken langen Seite über den Mittelmarker hinaus galoppieren, mindestens 6 m von der Bande, Roll back rechts, kein Verharren.
8. Die Bahn umrunden und an der rechten langen Seite über den Mittelmarker hinaus galoppieren, mindestens 6 m von der Bande, Sliding Stopp, Verharren um das Ende anzuzeigen,
Zum Richter, absteigen und Zaumzeug abnehmen.